

brain

Centrale Brain Lite

cod. 81202

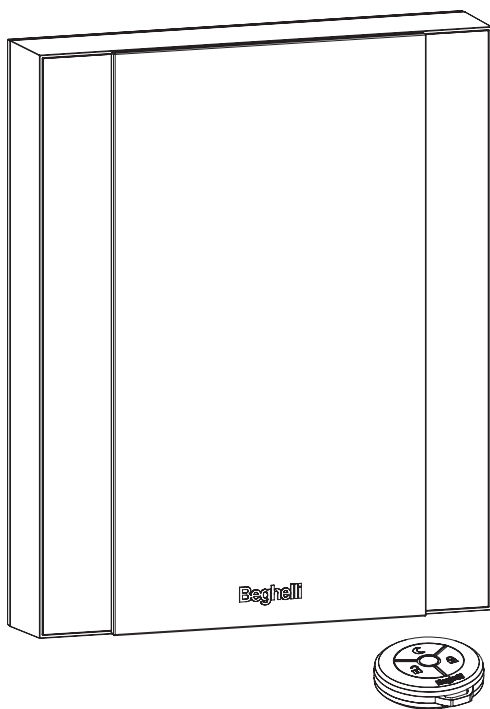

Made in Italy



Manuale d'uso, installazione e manutenzione

Beghelli

Centrale Brain Lite

La Centrale Brain Lite **gestisce le funzioni del sistema Brain** (antintrusione e domotica), facendo dialogare i dispositivi tra loro e con il mondo esterno tramite Wi-Fi o rete GSM/UMTS (3G).

Possono essere **attivati fino a 95 dispositivi**, suddivisibili in 4 zone più la zona "Notte".

La batteria ricaricabile al Litio Titanio, in dotazione, consente il funzionamento della Centrale anche in caso di black-out.

Dettaglio LED di segnalazione:

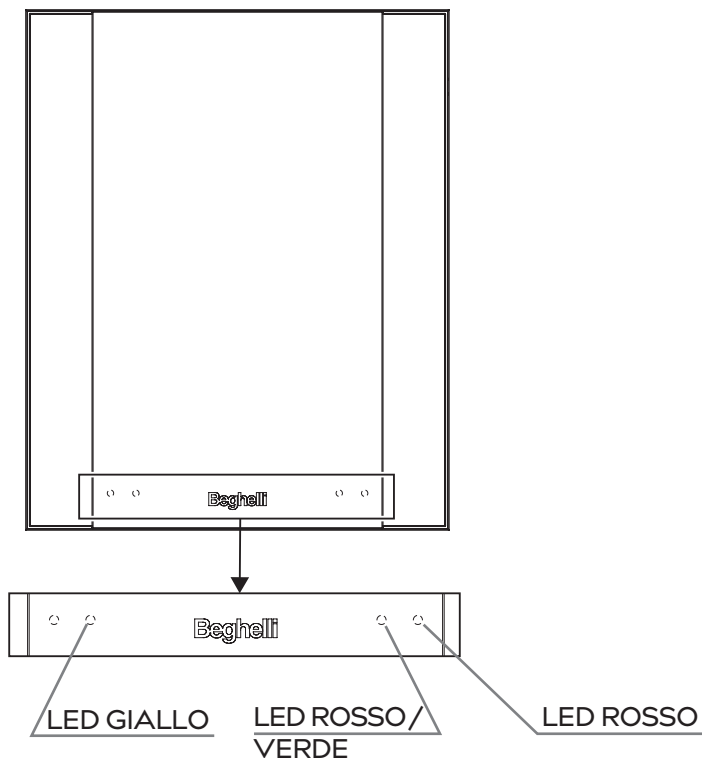

LED GIALLO: il LED si accende GIALLO per indicare notifiche generiche (es. malfunzionamenti, batteria bassa...)

LED ROSSO/VERDE: il LED si accende: ROSSO per indicare impianto inserito totale; GIALLO impianto inserito parziale; VERDE impianto disinserito totale

LED ROSSO: il LED si accende ROSSO per indicare allarme memorizzato

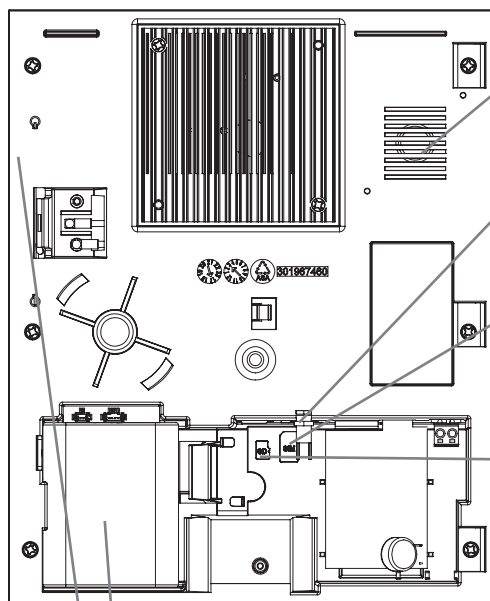

Altoparlante

Si attiva per gli avvisi e le segnalazioni in sintesi vocale

Connettore antenna GSM 6m

Per connettere l'antenna opzionale (cod. 81297) da utilizzare in caso di scarsa copertura GSM

Alloggiamento SIM card (non fornita)

Permette alla Centrale di accedere alla rete GSM/UMTS (3G)

SD card (in dotazione)

Scheda di memoria asportabile contenente il backup della configurazione del sistema

Batteria ricaricabile al Litio Titanio LTO (in dotazione cod. 81303)

Consente il funzionamento della Centrale anche in caso di black-out

Batteria non ricaricabile al Litio (opzionale cod. 81304)

Ideale per installazioni in assenza di rete elettrica, consente un'autonomia fino a 5 anni

Microfono

Per effettuare da remoto l'ascolto ambientale

Fase 1: scelta della SIM card



Per la scelta della SIM card (da inserire nell'apposito vano dentro la Centrale) seguire i seguenti suggerimenti. Scegliere:

- SIM di gestore che assicura una **buona copertura della zona**;
- SIM di **dimensioni standard** (non mini o micro);
- SIM **senza PIN**;
- SIM con **piano tariffario ottimale** a scelta tra:
 - **SIM con traffico voce + SMS + dati**: in assenza di Wi-Fi la Centrale utilizza la rete dati della SIM, assicurando la continuità della comunicazione dati.

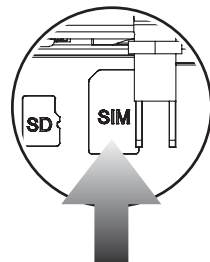

Durante la programmazione è richiesto l'inserimento del **codice APN del gestore della SIM**. Si consiglia di richiederlo al fornitore della SIM in fase di acquisto.

- SIM solo traffico voce + SMS: la Centrale può essere impostata per NON fare traffico dati sulla SIM (che funzionerà solo via Wi-Fi) e utilizzare solo voce ed SMS. In questo, caso se viene a mancare l'alimentazione all'apparato Wi-Fi cui è connessa, non sarà raggiungibile dall'App Brain Beghelli e, in caso di allarme, potrà inviare solo messaggi vocali ed SMS.

Fase 2: dove installare / NON installare la Centrale

- Installare in punto con buona copertura GSM.
- Installare in punto con buona portata del Wi-Fi.
- NON installare all'esterno o in luoghi dove la temperatura raggiunge valori estremi (temperatura di funzionamento: da -10°C a + 40°C).
- NON installare direttamente su una parete metallica.

Fase 3: installazione della Centrale

Individuata la posizione idonea procedere all'installazione e al cablaggio come segue:

- Con un cacciavite **sbloccare** il gancio di apertura della Centrale e **rimuovere** la staffa del prodotto.
- **Fissare** la staffa della Centrale utilizzando le viti in dotazione (la **vite** centrale serve per attivare la funzione **anti-rimozione**).

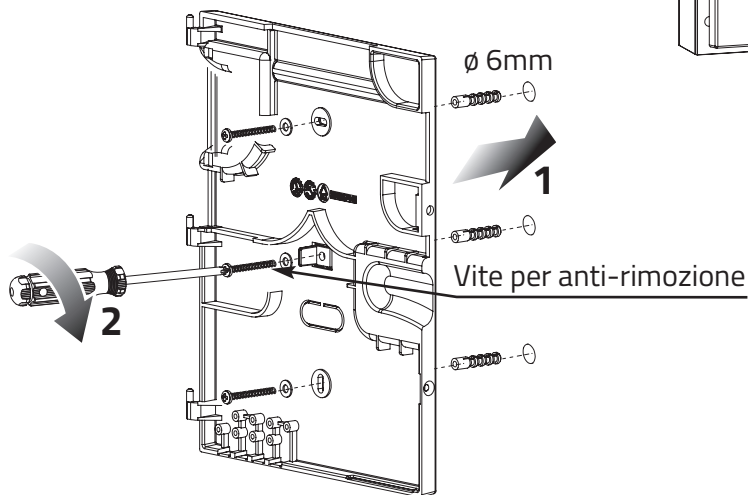
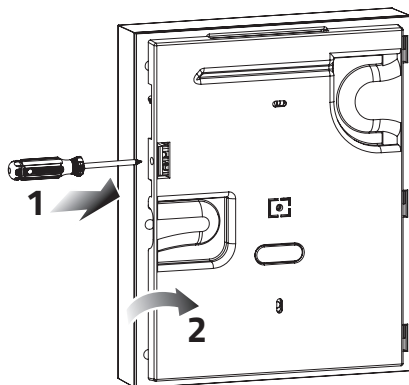

- Inserire le asole della Centrale nei perni della staffa per **accoppiare le due parti**.

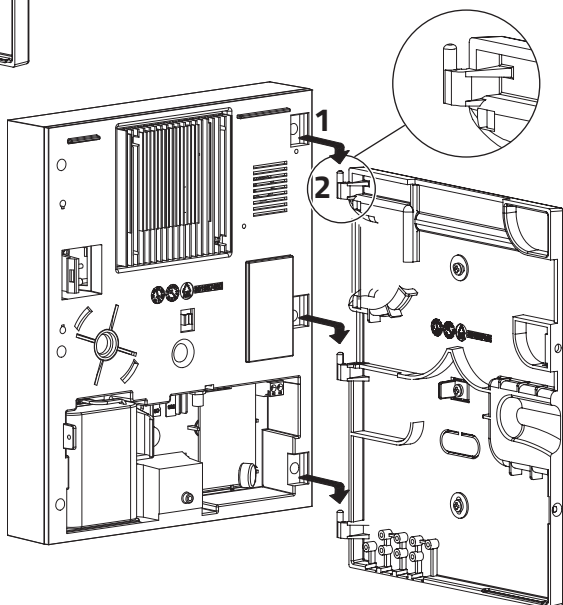

- Per il **cablaggio**, se l'**ingresso cavi** è dal **basso**, rompere l'apposita pre-rottura con una pinza; se l'ingresso cavi è **posteriore** (es. scatola 503), rompere l'apposita pre-rottura con un cacciavite.
- **Collegare la batteria con l'apposito connettore.**

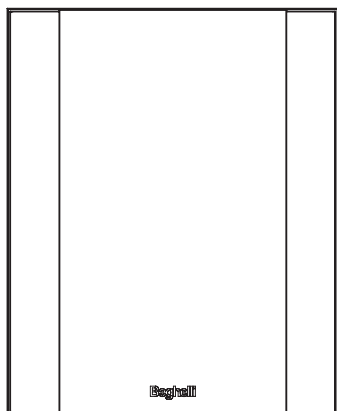
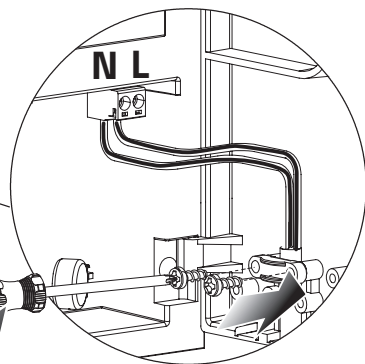
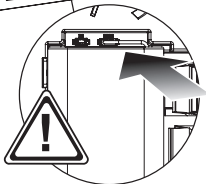
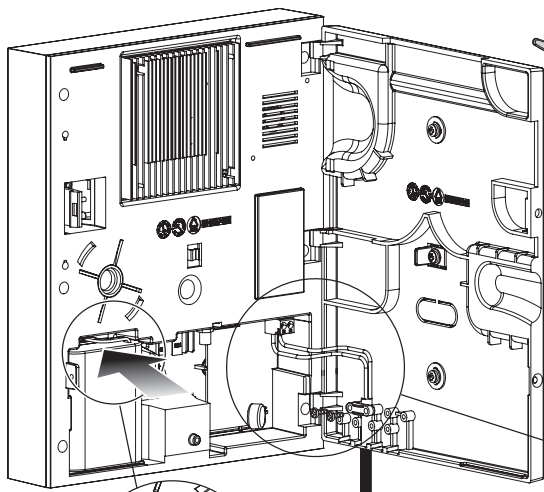
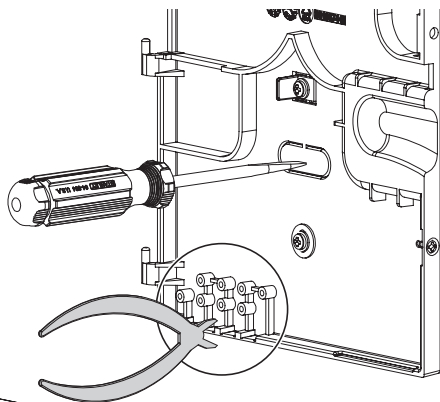

- Al termine chiudere la Centrale e **serrare la vite di sicurezza laterale.**

Fase 4: programmazione del sistema

(funzione "livello installatore")

A • Scaricare l'App Brain Beghelli (disponibile su App Store e Google Play);



B • Fare la registrazione all'App come installatore (solo al primo uso dell'App);



C • Attivare l'account tramite mail;

D • Effettuare il login sull'App come installatore;

E • Aggiungere un impianto;

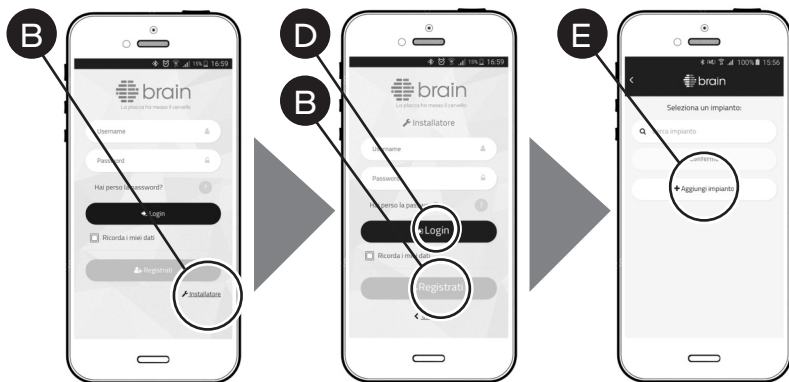

F • Spuntare la casella che indica la presenza di una Centrale e nominare l'impianto;

G • Effettuare la lettura del codice QR della Centrale;

H • Inserire numero telefonico della SIM (+39xxxxxx SENZA spazi) e APN del gestore* e abilitare l'utilizzo dati SIM o il Wi-Fi (o entrambi). **IMPORTANTE: attivare almeno una delle due opzioni** per consentire alla Centrale di comunicare con il server Brain. 

* L'App ha in memoria i codici APN dei maggiori gestori di telefonia; se il campo non viene compilato in automatico, o se il codice dà errore, inserire l'APN in modo manuale (es: wap.tim.it). Richiedere il codice APN al fornitore della SIM.

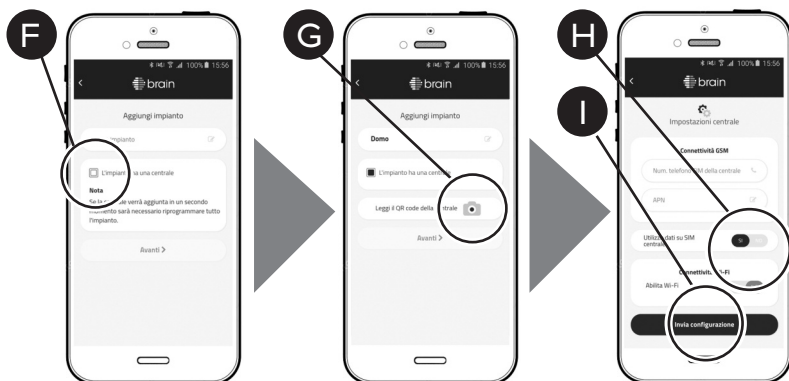

- I • **Premere “Invia Configurazione”**; la Centrale notifica il ricevimento della configurazione con messaggio vocale. Attendere la fine del lampeggio arancio poi procedere.
- L • **Assegnazione del Codice impianto** (con questo codice il Cliente può accedere e gestire l'impianto tramite App).

- M • **Aggiungere dispositivi** tramite la **lettura del codice QR** del prodotto.



L'ordine ottimale di inserimento dei dispositivi nella creazione del sistema è: **Sensori e Telecomandi, Attuatori e Misuratori, Sirene, Placche.**

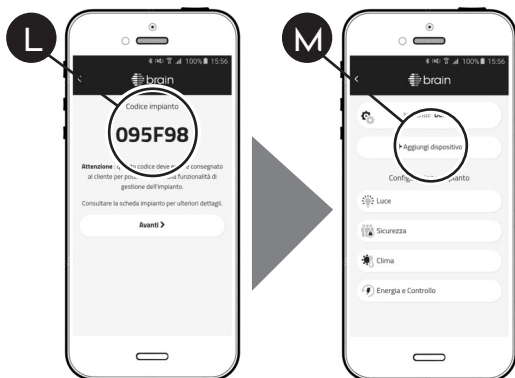

Accesso al sistema da parte del cliente

- A • **Scaricare l'App Brain Beghelli** (disponibile su App Store e Google Play);
- B • Fare la **registrazione sull'App** (durante la registrazione è richiesto il **“codice impianto”** che deve essere fornito dall'installatore);
- C • Effettuare il **login sull'App**;
- D • **Inserire la password della Centrale** (di default **1 2 3 4 5 6**) che **DEVE essere modificata** al primo accesso per garantire la sicurezza dell'impianto.

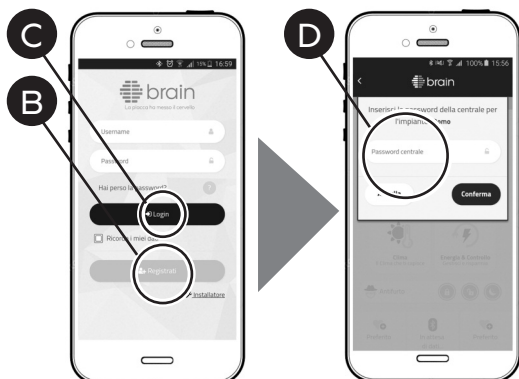

 Verifica della portata radio e **accoppiamento** dei Sensori programmati con la Centrale **(FASE OBBLIGATORIA)**:

- Dopo avere acquisito e programmato i Sensori verificare che la Centrale li riceva correttamente agendo come segue:

1- Premere il pulsante di TEST sul Sensore.

Il LED ROSSO si accende.

2-Rilasciare il pulsante.

Il LED ROSSO si spegne e il LED VERDE lampeggia.

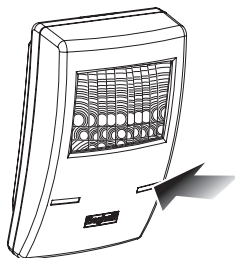

 **Il lampeggio del LED VERDE segnala l' accoppiamento del Sensore con la Centrale e la qualità del segnale:**

minimo 4 lampeggi per una ricezione ottimale.

Codice impianto e scheda impianto:



- Al termine della procedura di programmazione dei vari dispositivi del sistema Brain Beghelli, comunicare il Codice impianto al Cliente per consentirgli di accedere e controllare il suo impianto tramite App. Da questo momento la gestione dei permessi è a carico del Cliente che può: aggiungere utenti, disabilitare/abilitare l'installatore.
- Tramite l'App è possibile scaricare la scheda impianto in cui sono elencati tutti i dispositivi programmati.



Funzionalità del Telecomando antintrusione in dotazione (cod. 81014)

Al primo utilizzo è necessario eseguire l'acquisizione del dispositivo (vedere "Programmazione del sistema").

Inserimento/disinserimento impianto tramite Telecomando

- premere il tasto  : impianto INSERITO TOTALE;
- premere il tasto  : impianto DISINSERITO;
- premere il tasto  : impianto INSERITO PARZIALE (funzione notte).

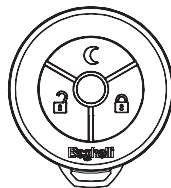

Sostituzione batteria del Telecomando

Aprire il Telecomando con un cacciavite e inserire la batteria (tipo CR2032) facendo attenzione a rispettare la polarità.

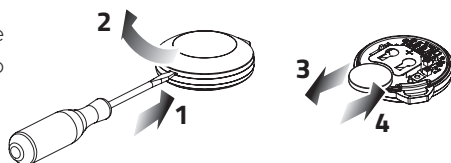

Test Centrale

- **premere e rilasciare per 5 volte il tamper** (vedere in figura): la **guida vocale** della Centrale riproduce **"test Centrale"**;
- di seguito la **guida vocale** della Centrale riproduce:
 - **"codice" ...** (codice etichetta QR-Code)
 - **"versione A" ...**
 - **"versione B" ...**
 - **"versione C" ...** (versioni software e hardware della Centrale)
 - **"Test GSM" ...** (numero tacche rete GSM)
 - **"UMTS" ...** (numero tacche rete UMTS)
 - **"Rete WiFi" ...** (numero tacche WiFi). Può essere anche: non configurato, non presente, memorizzata non rilevata (errore SSID), errore password (SSID giusto ma password sbagliata).
- di seguito la **guida vocale** della Centrale riproduce eventuali indicazioni diagnostiche riassuntive relative ai dispositivi collegati:
 - **"batteria bassa"** (indicazione generica: vedere sull'App quali dispositivi sono in questa condizione)
 - **"perdita di collegamento Radio"** (indicazione generica: vedere sull'App quali dispositivi sono in questa condizione)
 - **"disattivo"** (indica il sensore che è stato disattivato: vedere sull'App quali dispositivi sono in questa condizione)

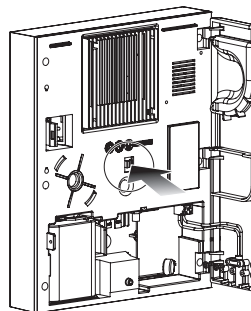

Contemporaneamente ai messaggi vocali la Centrale invia **messaggi radio verso i dispositivi ricevitori** (sirene, placche, ...) che effettuano una visualizzazione di conferma.

Per **uscire dal Test e rilasciare per 5 volte il tamper.**

Manutenzione e sostituzione batteria

 **La Centrale è protetta da un dispositivo anti-apertura.** Per poterla aprire senza scatenare l'allarme anti-manomissione, comandare il **DISINSERIMENTO TOTALE dell'impianto** tramite tastiera, Telecomando o App. **Procedere entro 60 secondi con l'apertura** come mostrato in figura:

- aprire la Centrale dopo aver allentato la **vite di sicurezza** laterale;
- **se necessario** scollegare il cavetto e **sostituire la batteria** (cod. 81303 o 81304).
- Pulire il prodotto con un panno umido evitando l'uso di sostanze aggressive che potrebbero deteriorare la superficie estetica della Centrale.

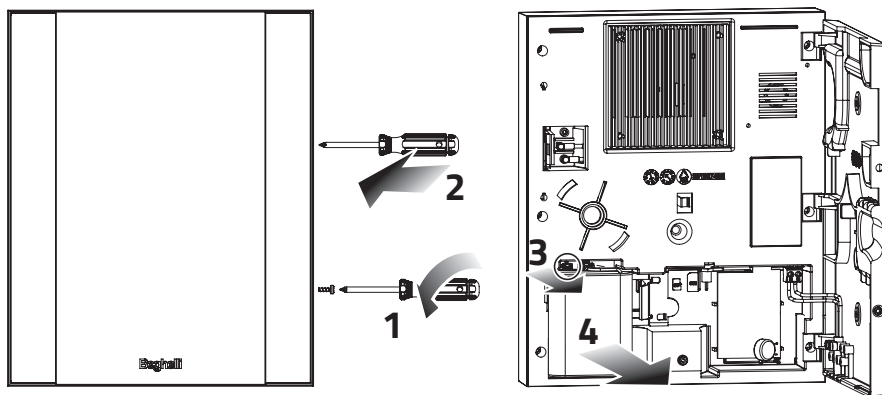

 Il dispositivo contiene una batteria al Litio potenzialmente pericolosa. La batteria può esplodere se usata in modo errato: non aprire o gettare nel fuoco.

 Ai sensi della direttiva europea 2013/56 UE, le batterie esauste sono soggette a raccolta differenziata e non devono essere smaltite come rifiuto urbano.

Impostazioni accessorie

Espansione con Antenna GSM 6m accessoria (cod. 81297)

Se la Centrale viene posizionata in luogo con poco segnale GSM è necessario utilizzare l'**Antenna GSM 6m (cod. 81297)** da ordinare separatamente.

- Per il collegamento **spostare il connettore dell'antenna** come mostrato in figura (1a e 1b) e **avvitare il connettore** (2).

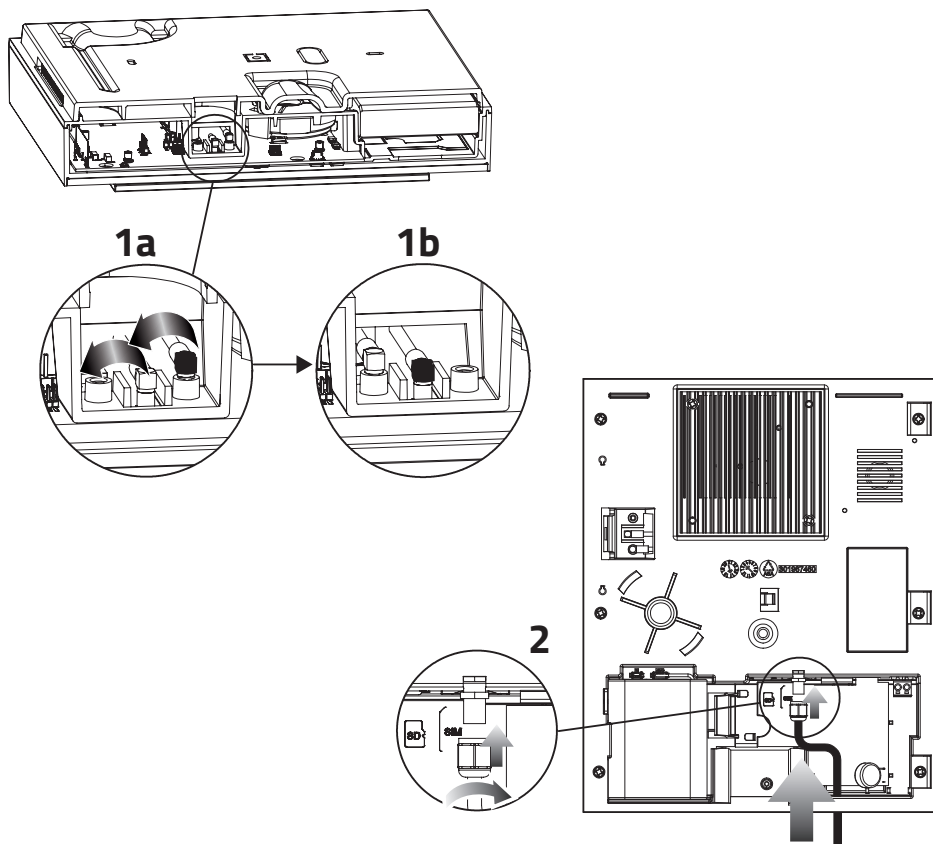

Batteria accessoria (cod. 81304)

In caso di installazioni in assenza di rete elettrica è disponibile una **batteria non ricaricabile al Litio (cod. 81304)** con autonomia fino a 5 anni.

- Rimuovere la batteria inserita nella Centrale (1), posizionare la batteria opzionale (2) e collegare il cavetto (3):

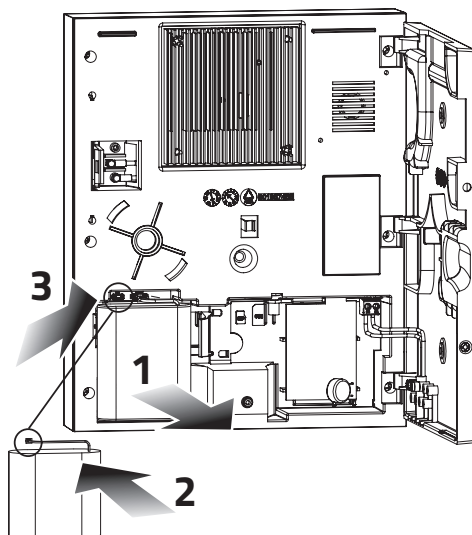

Telecomando per Telesoccorso accessorio (cod. 81015)

Il funzionamento del Telecomando per Telesoccorso è programmabile da App: si può scegliere di impostarlo come Pronto Soccorso, Antirapina o Antiaggressione.

In tutti i casi, premendo il tasto del Telecomando, viene inviato l'allarme ai numeri specifici programmati.



- **Pronto Soccorso:** premendolo la Centrale effettua solo una breve segnalazione acustica di inizio chiamata.
- **Antirapina:** modalità silenziosa. Premendolo la Centrale effettua solo la chiamata telefonica.
- **Antiaggressione/Antipanico:** premendolo si attivano la sirena della Centrale e tutti i ricevitori per allontanare e/o spaventare l'eventuale aggressore.

Caratteristiche tecniche Centrale (cod. 81202)

- Temperatura di funzionamento: $-10^{\circ}\text{C} \div +40^{\circ}\text{C}$
- Alimentatore rete 230V - 50Hz
- Potenza assorbita: 6,5W in condizione di allarme
- Potenza assorbita: 1,5W in stand-by
- Dimensioni: 200x245x56mm
- Classe di isolamento: II
- Batteria ricaricabile in dotazione cod. 81303: LTO 7,2V 1,2Ah
- Dispositivi collegabili: 95
- Supervisionato e autoprotetto contro la manomissione (protezione anti-apertura e anti-rimozione)
- Gestione con supervisione dello stato dei Sensori
- Interfaccia Wi-Fi 802.11
- Modem GSM/UMTS
- Altoparlante integrato per avvisi e segnalazioni in sintesi vocale
- Microfono integrato per l'ascolto ambientale
- Slot per SIM (da acquistare separatamente)
- Slot per SD Card (in dotazione)
- Dispositivo costruito in conformità alla Norma CEI EN 50131-3
- Grado di sicurezza: 2
- Classe ambientale: II
- Livello di accesso 2: utente
- Livello di accesso 3: installatore

Caratteristiche tecniche Telecomando Antintrusione (cod. 81014)

- Controllo autonomia batteria con segnalazione automatica alla Centrale
- 3 pulsanti di attivazione e LED di segnalazione
- Autonomia: 100.000 attivazioni o 4 anni
- Batteria al Litio non ricaricabile tipo CR2032 in dotazione

Caratteristiche tecniche radio (cod. 81202 - 81014)

- Radio con tecnologia Spread Spectrum DSSS
- Banda di frequenza: 2,4GHz-2,4835GHz
- Potenza RF: <100mW e.i.r.p.

Smaltimento

Ai sensi della direttiva europea 2012/19 UE, l'apparecchio in disuso deve essere smaltito in modo conforme: non deve essere smaltito come rifiuto urbano indifferenziato ma deve essere consegnato presso le stazioni ecologiche o presso il rivenditore Beghelli.



I materiali riciclabili contenuti nell'apparecchio vengono recuperati, al fine di evitare il degrado ambientale.

Per maggiori informazioni, rivolgersi all'ente di smaltimento locale o al rivenditore dell'apparecchio.

Avvertenze/Garanzia

- Questo apparecchio dovrà essere destinato solo all'uso per il quale è stato costruito. Ogni altro uso è da considerarsi improprio e pericoloso.
- I prodotti Beghelli sono tutelati dalle leggi sulla proprietà intellettuale.
- Per eventuali riparazioni rivolgersi ad un centro di assistenza tecnica autorizzato e richiedere l'utilizzo di ricambi originali. Il mancato rispetto di quanto sopra può compromettere la sicurezza dell'apparecchio.

Beghelli S.p.A. dichiara che il dispositivo ricetrasmittitore radio è conforme alla direttiva 2014/53/UE.

Il testo completo della Dichiarazione di Conformità UE del dispositivo è disponibile su www.beghelli.it > area tecnica > download

(www.beghelli.it/it/area-tecnica/strumenti/download)

Il suddetto dispositivo può essere utilizzato in regime di "libero uso".

334.901.743

Il manuale aggiornato è consultabile sul sito www.beghelli.it alla sezione Brain del menu prodotti



www.beghelli.it

BEGHELLI S.p.A. - Via Mozzeghine 13/15 - loc. Monteveglio 40053 Valsamoggia (BO) ITALY
Tel. +39 051 9660411 - Fax +39 051 9660444 - N. Verde 800 626626